



МЭРИЯ ГОРОДА НОВОСИБИРСКА

ПОСТАНОВЛЕНИЕ

От 13.03.2025

№ 2669

О внесении изменений в постановление мэрии города Новосибирска от 29.10.2019 № 3979 «Об архитектурно-художественном регламенте размещения информационных и рекламных конструкций в городе Новосибирске»

В соответствии с Федеральными законами от 06.10.2003 № 131-ФЗ «Об общих принципах организации местного самоуправления в Российской Федерации», от 13.03.2006 № 38-ФЗ «О рекламе», решением городского Совета Новосибирска от 25.10.2006 № 372 «О Правилах распространения наружной рекламы и информации в городе Новосибирске», руководствуясь Уставом города Новосибирска, **ПОСТАНОВЛЯЮ:**

1. Внести в постановление мэрии города Новосибирска от 29.10.2019 № 3979 «Об архитектурно-художественном регламенте размещения информационных и рекламных конструкций в городе Новосибирске» (в редакции постановлений мэрии города Новосибирска от 10.11.2021 № 3934, от 30.08.2022 № 3003, от 02.08.2023 № 4027) следующие изменения:

1.1. В пункте 3 слова «заместителя мэра города Новосибирска – начальника департамента строительства и архитектуры» заменить словами «начальника департамента информационной политики».

1.2. В приложении:

1.2.1. Пункт 1.2 дополнить словами «, требования к размещению информационных конструкций (вывесок), требования к размещению отдельных типов и видов рекламных конструкций, особенности учета информационных конструкций, размещенных на территории города Новосибирска».

1.2.2. В пункте 1.5:

1.2.2.1. В абзаце четвертом слова «декоративно-художественные» заменить словом «иные».

1.2.2.2. Абзац шестой признать утратившим силу.

1.2.3. В пункте 2.1:

1.2.3.1. Абзац девятый после слова «на» дополнить словом «внешних»;

1.2.3.2. Дополнить абзацами следующего содержания:

«размещаться путем нанесения непосредственно на поверхность фасада декоративно-художественного и (или) текстового изображения (методом покраски, наклейки и иными методами);



размещаться с внутренней стороны оконных проемов, витражей, витрин, остекленных участков фасадов зданий, строений, сооружений «(за исключением случаев, предусмотренных абзацами вторым, третьим подпункта 3.3.2 Регламента).».

1.2.4. Пункт 2.5 признать утратившим силу.

1.2.5. Абзац первый пункта 2.8 после цифр «3.2.4,» дополнить словами «абзаца девятого подпункта 3.2.12,».

1.2.6. В пункте 3.1:

1.2.6.1. В абзаце втором слово «, въезда» исключить.

1.2.6.2. В абзаце третьем слова «, въезда», «, въездных воротах» исключить.

1.2.7. В пункте 3.1.2 слова «, предусмотренной абзацами вторым – четвертым, шестым, восьмым пункта 3.1 Регламента» заменить словами «(за исключением случая, предусмотренного абзацем вторым подпункта 3.4.2 Регламента)».

1.2.8. Подпункт 3.2.3 дополнить словами «(рисунок 19 приложения 1 к Регламенту)».

1.2.9. В абзаце первом подпункта 3.2.7 слова «, декоративно-художественных элементов» исключить.

1.2.10. В подпункте 3.2.9:

1.2.10.1. Абзац первый дополнить словами «(за исключением фасадных вывесок, вариант размещения которых предусмотрен абзацем десятым подпункта 3.2.1 Регламента)».

1.2.10.2. Абзац второй дополнить предложением следующего содержания: «Расстояние от края фасадной вывески до видеоэкрана должно составлять не менее 600 мм.».

1.2.11. В абзацах втором, третьем подпункта 3.2.10 слова «, декоративно-художественных элементов» исключить.

1.2.12. В подпункте 3.2.11:

1.2.12.1. Абзац третий признать утратившим силу.

1.2.12.2. В абзаце пятом слова «, декоративно-художественных элементов» исключить.

1.2.13. В абзаце третьем подпункта 3.2.12 слова «, а также декоративно-художественных элементов, размещаемых на подложке в виде объемных символов,» исключить.

1.2.14. В абзаце шестом подпункта 3.2.13 слова «, а также декоративно-художественных элементов, размещаемых на лицевой поверхности прямоугольного короба,» исключить.

1.2.15. В подпункте 3.2.14 слова «декоративно-художественные элементы,» исключить.

1.2.16. Подпункт 3.2.16 изложить в следующей редакции:

«3.2.16. Фасадные вывески, размещаемые на объектах культурного наследия, выявленных объектах культурного наследия, зданиях, построенных до 1959 года включительно, а также на территориях города Новосибирска, отнесенных к I, II категориям городских территорий, установленным постановлением мэрии города Новосибирска от 27.12.2023 № 7437, за исключением случаев размещения на зданиях торговых центров и торгово-развлекательных центров (комплексов) общей площадью свыше 5 тыс. кв. м, на спортивных и спортивно-зрелищных здании-

ях и сооружениях, должны быть выполнены без подложки, общей высотой текстовой части с учетом высоты выносных элементов шрифта не более 500 мм.».

1.2.17. В подпункте 3.4.3:

1.2.17.1. В абзаце втором слова «, и вывесок, размещаемых на нестационарных объектах» исключить.

1.2.17.2. Абзац четвертый признать утратившим силу.

1.2.17.3. В абзаце пятом слова «, при размещении консольной вывески на нестационарном объекте – не более чем на 400 мм» исключить.

1.2.18. Подпункт 3.5.1 изложить в следующей редакции:

«3.5.1. Размещение витринных вывесок допускается с внешней (уличной) стороны остекления витрины.

Размещение витринных вывесок выше первого этажа не допускается.».

1.2.19. Подпункты 3.5.1.1, 3.5.1.2 признать утратившими силу.

1.2.20. В подпункте 3.5.2:

1.2.20.1. В абзаце втором слова «рисунок 39» заменить словами «рисунки 39, 41, 42».

1.2.20.2. В абзаце четвертом слова «и декоративно-художественных элементов, в том числе выполненных методом нанесения трафаретной печати» исключить.

1.2.21. Подпункт 3.5.3 признать утратившим силу.

1.2.22. В подпункте 3.6.1 слова «, декоративно-художественных элементов» исключить.

1.2.23. В подпункте 3.6.4:

1.2.23.1. В абзаце восьмом слова «, декоративно-художественных элементов» исключить.

1.2.23.2. В абзаце одиннадцатом слова «, при размещении на нестационарном объекте – не более 500 мм» исключить.

1.2.23.3. В абзаце четырнадцатом слова «, декоративно-художественных элементов» исключить.

1.2.23.4. Абзац шестнадцатый признать утратившим силу.

1.2.23.5. Абзац восемнадцатый дополнить словами «(за исключением случаев размещения на зданиях торговых центров и торгово-развлекательных центров (комплексов) общей площадью свыше 5 тыс. кв. м)».

1.2.24. Дополнить подпунктами 4.1.4, 4.1.5 следующего содержания:

«4.1.4. При размещении рекламных конструкций на крыше зданий, строений, сооружений, имеющих различное количество надземных этажей, этажность определяется отдельно для каждой части здания, строения, сооружения (рисунок 47 приложения 1 к Регламенту).

4.1.5. Расстояние от парапета до нижнего края информационного поля рекламной конструкции, размещаемой на крыше нестационарного объекта, должно быть не более 500 мм.

Высота рекламной конструкции, размещаемой на крыше нестационарного объекта, не должна превышать 500 мм.».

1.2.25. В абзаце третьем пункта 4.2 цифры «18» заменить цифрами «36».

1.2.26. В абзацах втором, третьем подпункта 4.5.3 слова «, декоративно-художественных элементов» исключить.

1.2.27. В подпункте 4.5.6 слова «максимальная высота объемных декоративно-художественных элементов, размещаемых в составе настенного панно, без подложки должна составлять не более 400 мм,», последнее предложение исключить.

1.2.28. Пункт 4.7 дополнить абзацами следующего содержания:

«Размеры рекламных конструкций в виде кронштейнов, размещаемых на нестационарном объекте, должны быть не более 400 мм по высоте и 400 мм по ширине.

При размещении рекламных конструкций в виде кронштейнов на нестационарном объекте расстояние от рекламной конструкции до плоскости фасада (выступающих элементов фасада) нестационарного объекта должно составлять не более 400 мм.».

1.2.29. В пунктах 5.1, 5.3 слова «художественного облика города» заменить словами «наружной рекламы».

1.2.30. Рисунки 19 – 24, 27, 41, 42, 50, 51 приложения 1 изложить в редакции приложения 1 к настоящему постановлению.

1.2.31. В приложении 2 слова «художественного облика города» заменить словами «наружной рекламы».

2. Департаменту организационно-контрольной работы мэрии города Новосибирска обеспечить опубликование постановления.

3. Контроль за исполнением постановления возложить на начальника департамента информационной политики мэрии города Новосибирска.

Мэр города Новосибирска



М. Г. Кудрявцев

РАЗМЕЩЕНИЕ ВЫВЕСОК

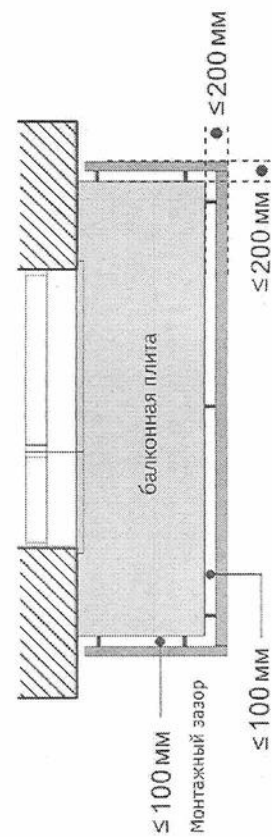
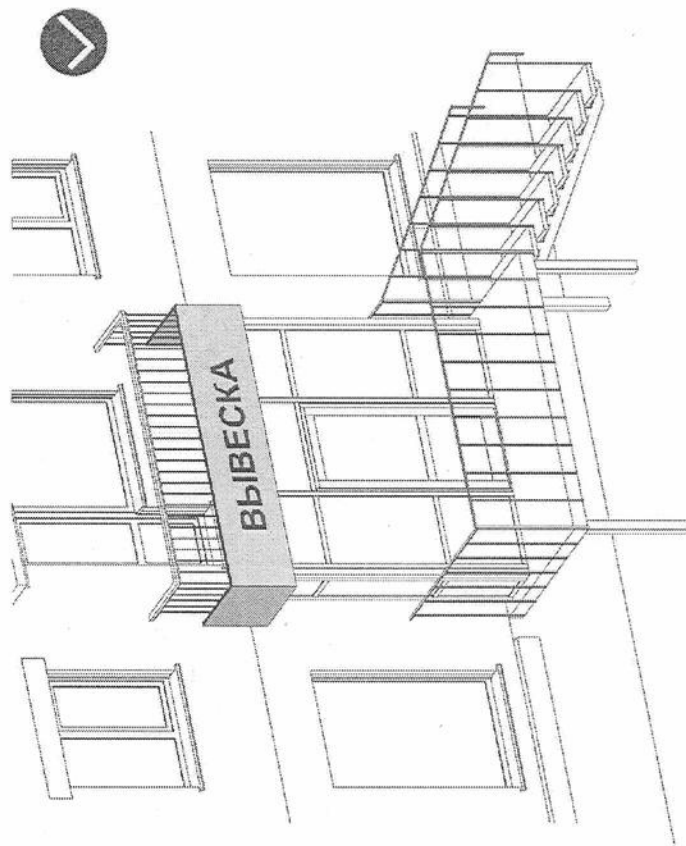
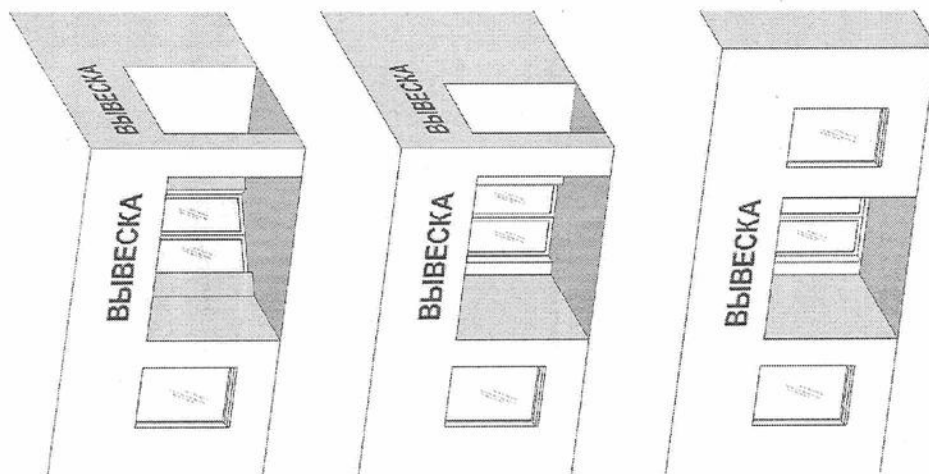

Общий вход в здание, сооружение
для двух и более организаций.

Рисунок 19

ФАСАДНЫЕ ВЫВЕСКИ

ОТДЕЛЬНЫЕ БУКВЫ В ОДНУ СТРОКУ

Прописные буквы

A1 **БЫТОВАЯ ТЕХНИКА** ☼ V1

ОТДЕЛЬНЫЕ БУКВЫ В ДВЕ СТРОКИ

Прописные буквы

A1 **АЗБУКА** ☼ A2 **ДЕТСКИЕ ТОВАРЫ** A2

Строчные буквы

A1 **Книжный магазин**

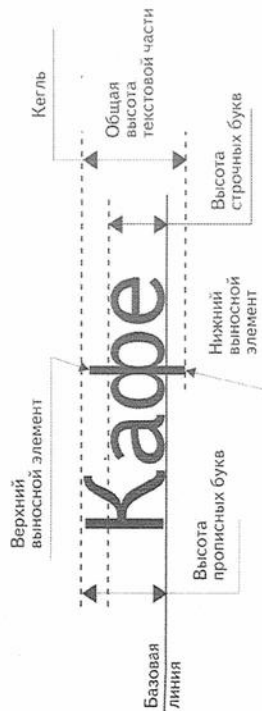

A2 **КНИЖНЫЙ МАГАЗИН** ☼ B2 **ПЕРЕПЛЕТ**

B2 **КАБЛУЧОК** ☼ A2 **САЛОН ОБУВИ**

A1 / B1	A2 / B2
500	600
3000*	3000*
1800**	1800**
350***	350***
500****	500****

* При размещении конструкций на зданиях, строениях, сооружениях, сооружениях, предусмотренных абзацем первым пункта 2.8 архитектурно-художественного регламента размещения информационных и рекламных конструкций в городе Новосибирске, утвержденного постановлением мэрии города Новосибирска от 29.10.2019 № 3979.

** При размещении между верхней линией окон верхнего этажа (уровнем плит перекрытия верхнего этажа для участков фасадов со сплошным остеклением) и крышей (карнизом) нежилых зданий, высотой четыре и более надземных этажей.

*** При размещении конструкций на нестационарных объектах.

**** При размещении конструкций на территориях, отнесенных к I категории городских территорий, утвержденных постановлением мэрии города Новосибирска от 21.12.2023 № 7437 "О категориях городских территорий".

ФАСАДНЫЕ ВЫВЕСКИ

КОМПОЗИЦИЯ ИЗ ОТДЕЛЬНЫХ ОБЪЕМНЫХ БУКВ, ЦИФР, СИМВОЛОВ

Вывеска без подложки
в одну строку

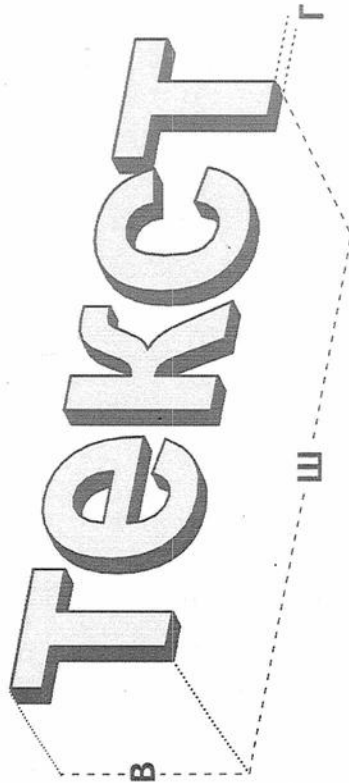

Вывеска без подложки
в две строки

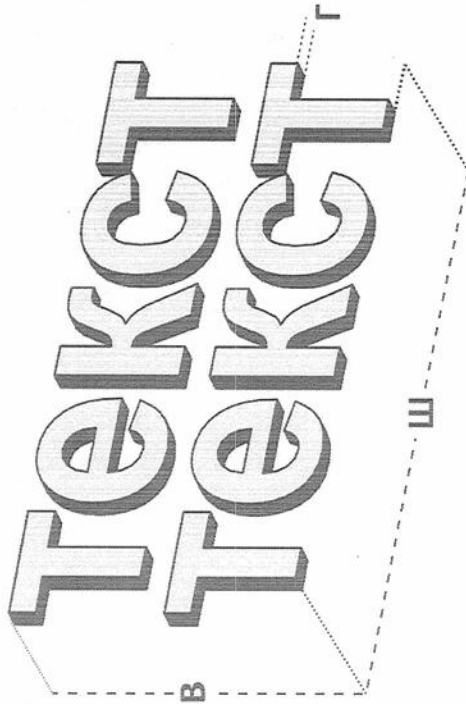

Максимальные размеры (мм)

Ш	В		Г
	500	600	
●	3000*	1800**	350***
●	3000*	1800**	350***

В ОДНУ СТРОКУ

В ДВЕ СТРОКИ

Ш	В	Г
●	500****	30 - 85 ****

В ОДНУ / ДВЕ СТРОКИ

* При размещении конструкций на зданиях, строениях, сооружениях, предусмотренных абзацем первым пункта 2.8 архитектурно-художественного регламента размещения информационных и рекламных конструкций в городе Новосибирске, утвержденного постановлением мэрии города Новосибирска от 29.10.2019 № 3979.

** При размещении между верхней линией окон верхнего этажа (уровнем плит перекрытия верхнего этажа для участков фасадов со сплошным остеклением) и крышей (карнизом) нежилых зданий, высотой четыре и более надземных этажей.

*** При размещении конструкций на нестационарных объектах.

**** При размещении конструкций на территориях, отнесенных к I категории городских территорий, утвержденных постановлением мэрии города Новосибирска от 27.12.2023 № 7437 "О категориях городских территорий".

ФАСАДНЫЕ ВЫВЕСКИ

КОМПОЗИЦИЯ ИЗ ОТДЕЛЬНЫХ ОБЪЕМНЫХ БУКВ, ЦИФР, СИМВОЛОВ

Вывеска без подложки

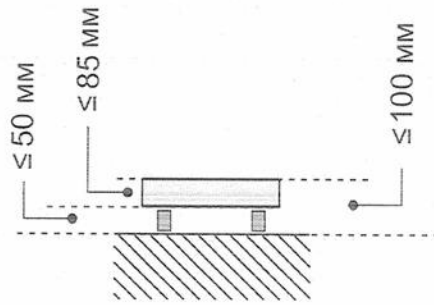

A1 / B1	A2 / B2
500	600
3000*	3000*
1800**	1800**
350***	350***
500****	500****

* При размещении конструкций на зданиях, строениях, сооружениях, сооружениях, предусмотренных абзацем первым пункта 2.8 архитектурно-художественного регламента размещения информационных и рекламных конструкций в городе Новосибирске, утвержденном постановлением мэрии города Новосибирска от 29.10.2019 № 3979.

** При размещении между верхней линией окон верхнего этажа (уровнем плит перекрытия верхнего этажа для участков фасадов со сплошным остеклением) и крышей (карнизом) нежилых зданий, высотой четыре и более надземных этажей.

*** При размещении конструкций на нестационарных объектах.

**** При размещении конструкций на территориях, отнесенных к I категории городских территорий, утвержденных постановлением мэрии города Новосибирска от 27.12.2023 № 7437 "О категориях городских территорий".

ФАСАДНЫЕ ВЫВЕСКИ
 КОМПОЗИЦИЯ ИЗ ОТДЕЛЬНЫХ БУКВ, ЦИФР, СИМВОЛОВ, РАЗМЕЩЕННЫХ НА ОБЩЕЙ ПОДЛОЖКЕ

Вывеска на подложке

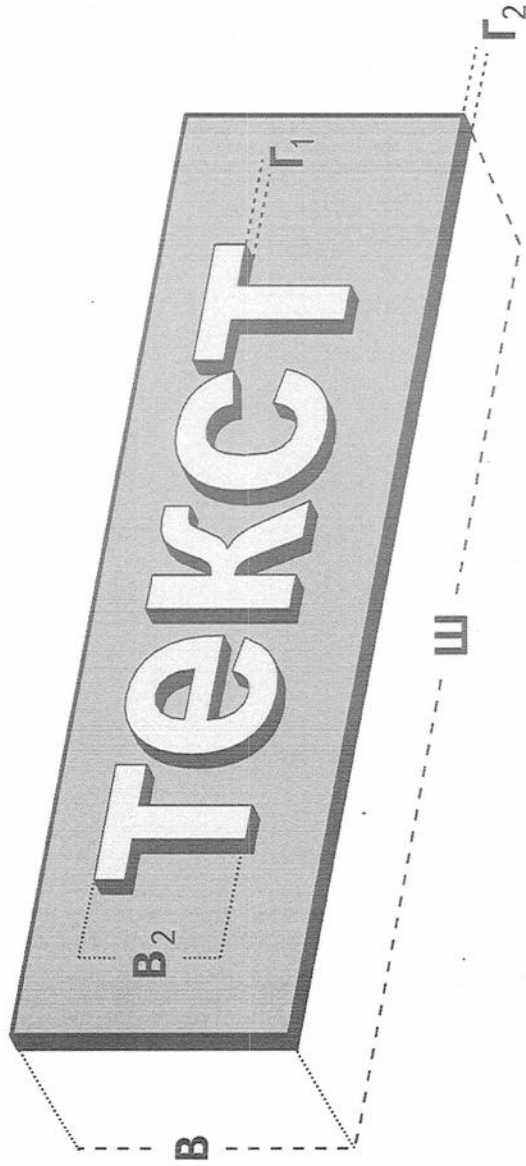

Максимальные размеры (мм)

Ш	В	В2	Г1	Г2
● 700	3000*	70% В	10 - 85	30 - 50

* При размещении конструкций на зданиях, строениях, сооружениях, предусмотренных абзацем первым пункта 2.8 архитектурно-художественного регламента размещения информационно-рекламных конструкций в городе Новосибирске, утвержденном постановлением мэрии города Новосибирска от 29.10.2019 № 3979.

** При размещении конструкций на нестационарных объектах.

ФАСАДНЫЕ ВЫВЕСКИ КОМПОЗИЦИЯ ИЗ ОТДЕЛЬНЫХ БУКВ, ЦИФР, СИМВОЛОВ, РАЗМЕЩЕННЫХ НА ОБЩЕЙ ПОДЛОЖКЕ

Вывеска на подложке



Максимальные размеры (мм)

B		B2
700	3000*	70% B
	500**	

* При размещении конструкций на зданиях, строениях, сооружениях, предусмотренных абзацем первым пункта 2.8 архитектурно-художественного регламента размещения информационных и рекламных конструкций в городе Новосибирске, утвержденного постановлением мэрии города Новосибирска от 29.10.2019 № 3979.

** При размещении конструкций на нестационарных объектах.

ВЫВЕСКИ НА ФРИЗЕ

объемные буквы, цифры и символы, используемые в вывеске, должны размещаться на единой горизонтальной оси



Рисунок 27

ВИТРИННЫЕ ВЫВЕСКИ

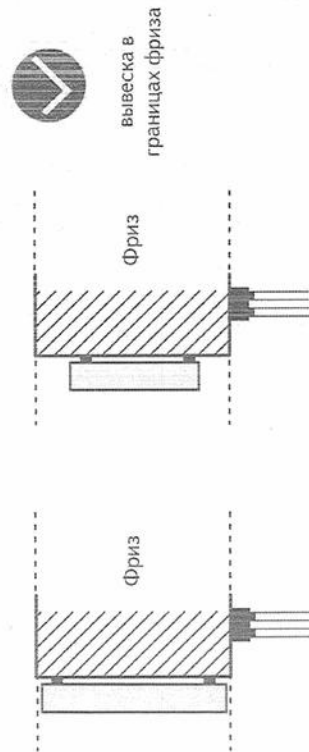
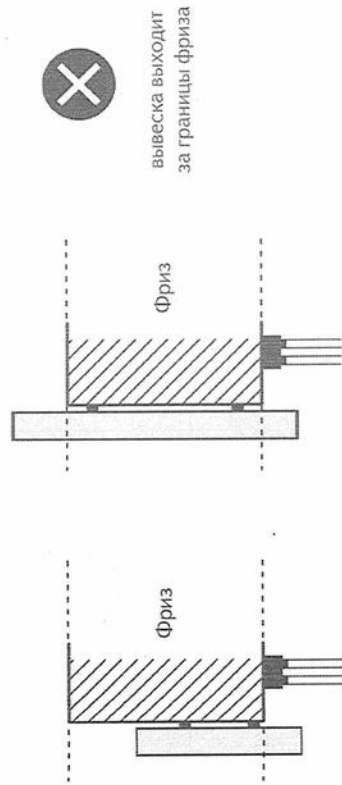

Рисунок 41

ВИТРИННЫЕ ВЫВЕСКИ



Вывеска
без подложки.

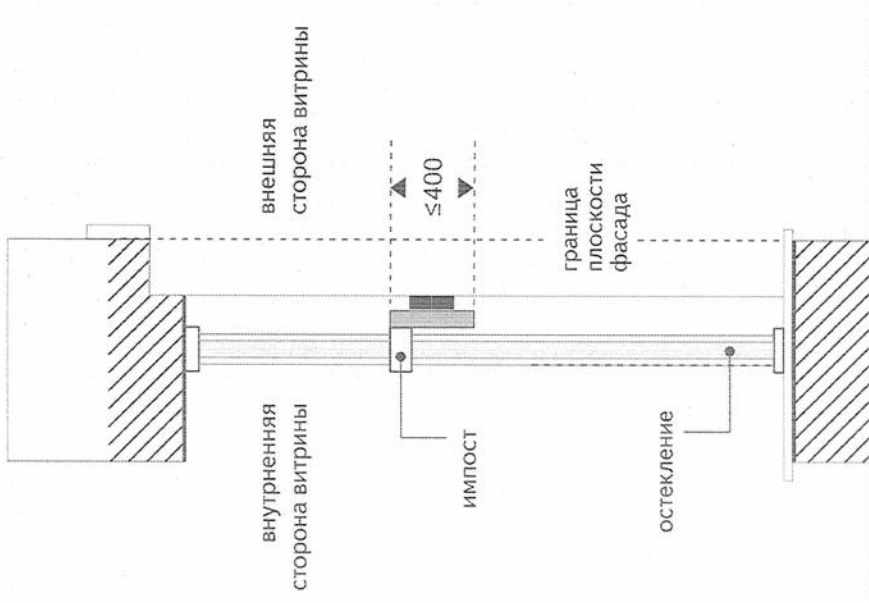
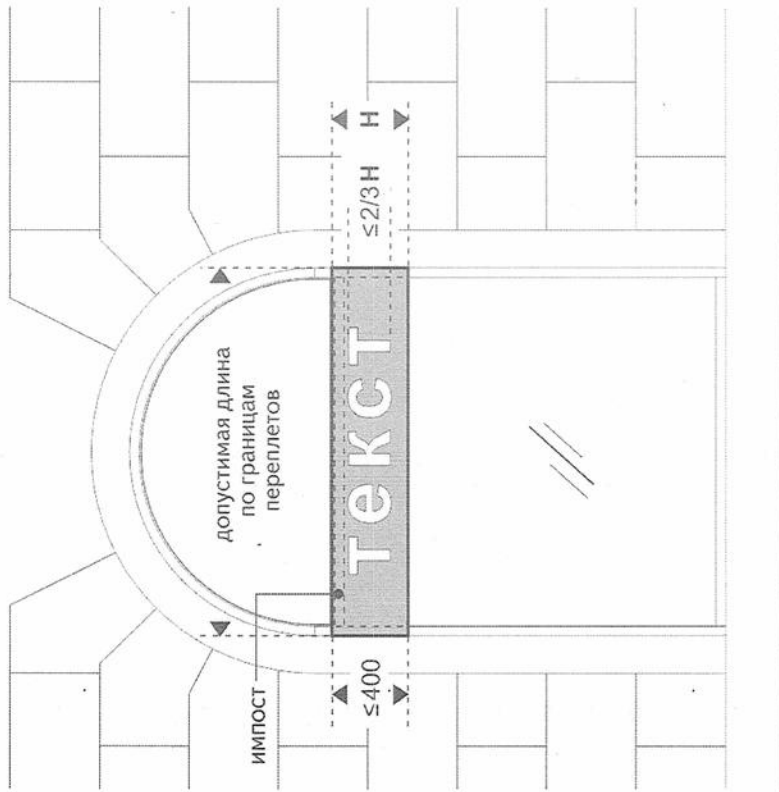
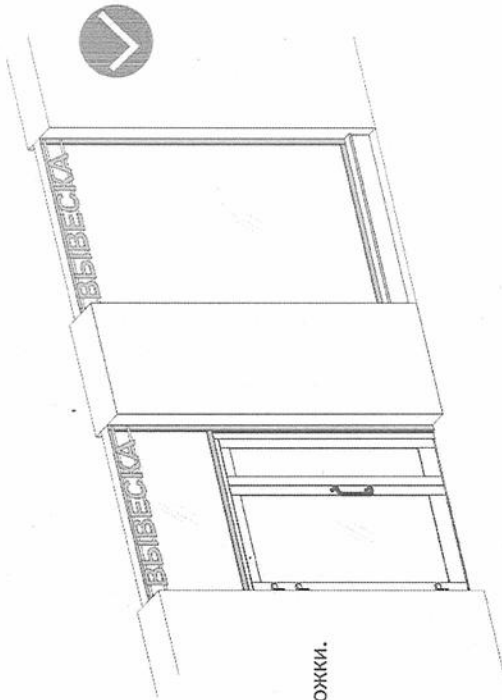
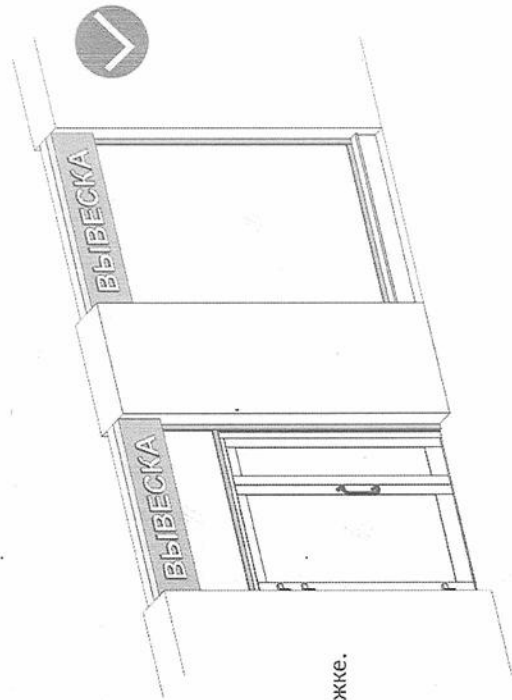

Вывеска
на подложке.

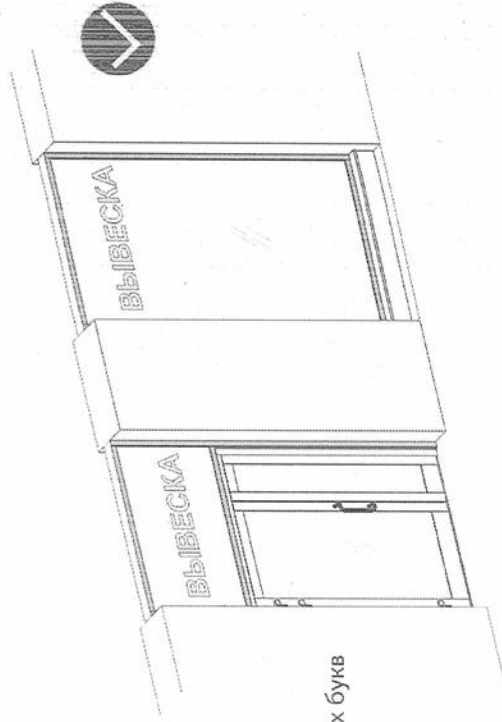

Вывеска
в виде
отдельных букв

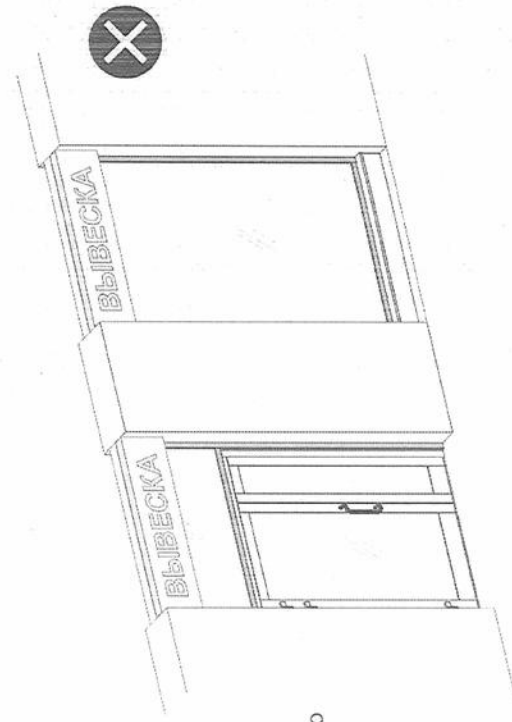

Вывеска
в виде
светового
короба

РАЗМЕЩЕНИЕ РЕКЛАМНЫХ КОНСТРУКЦИЙ



Рисунок 50

РАЗМЕЩЕНИЕ КОНСТРУКЦИЙ НА НЕСТАЦИОНАРНЫХ ОБЪЕКТАХ

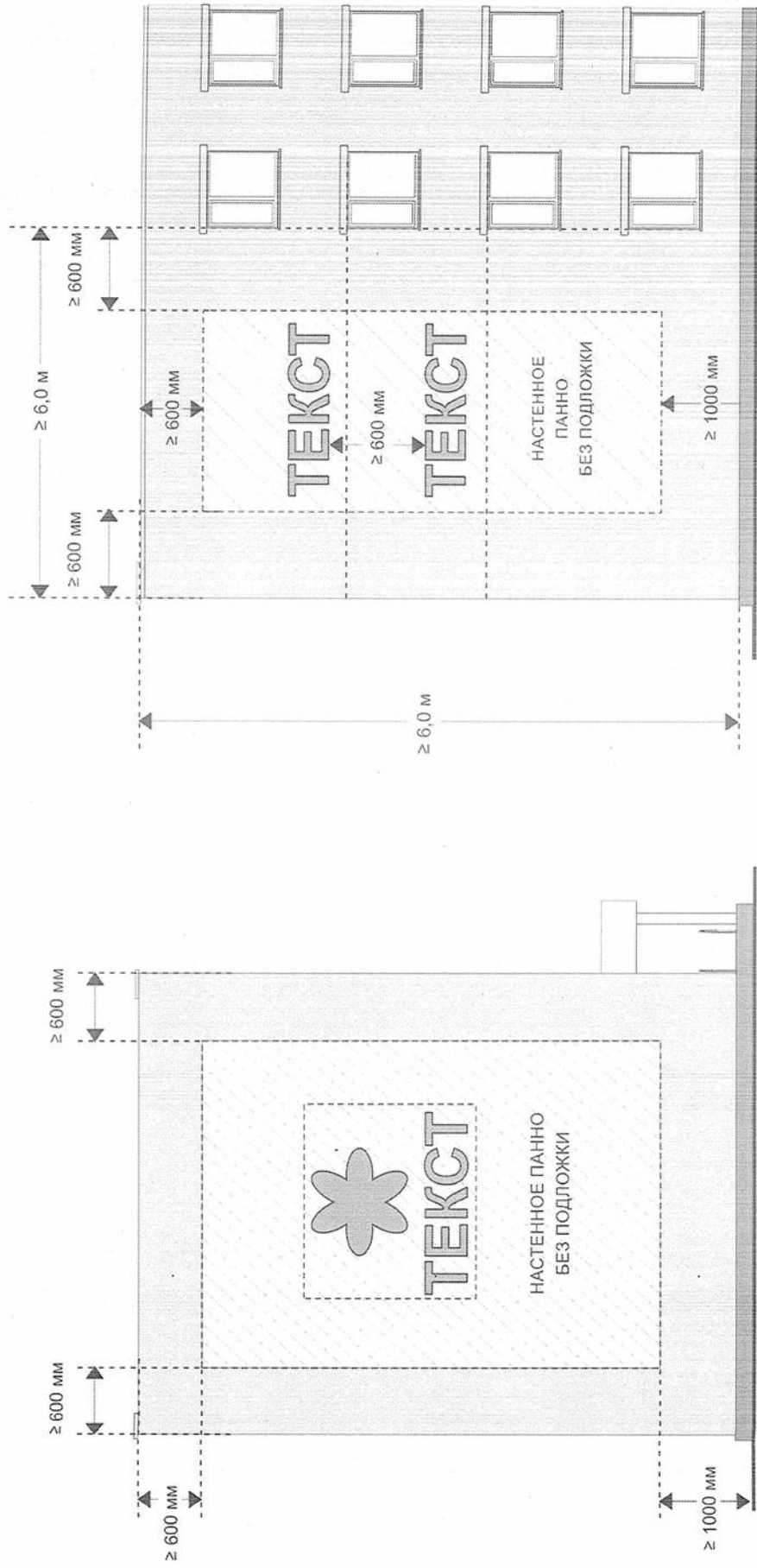
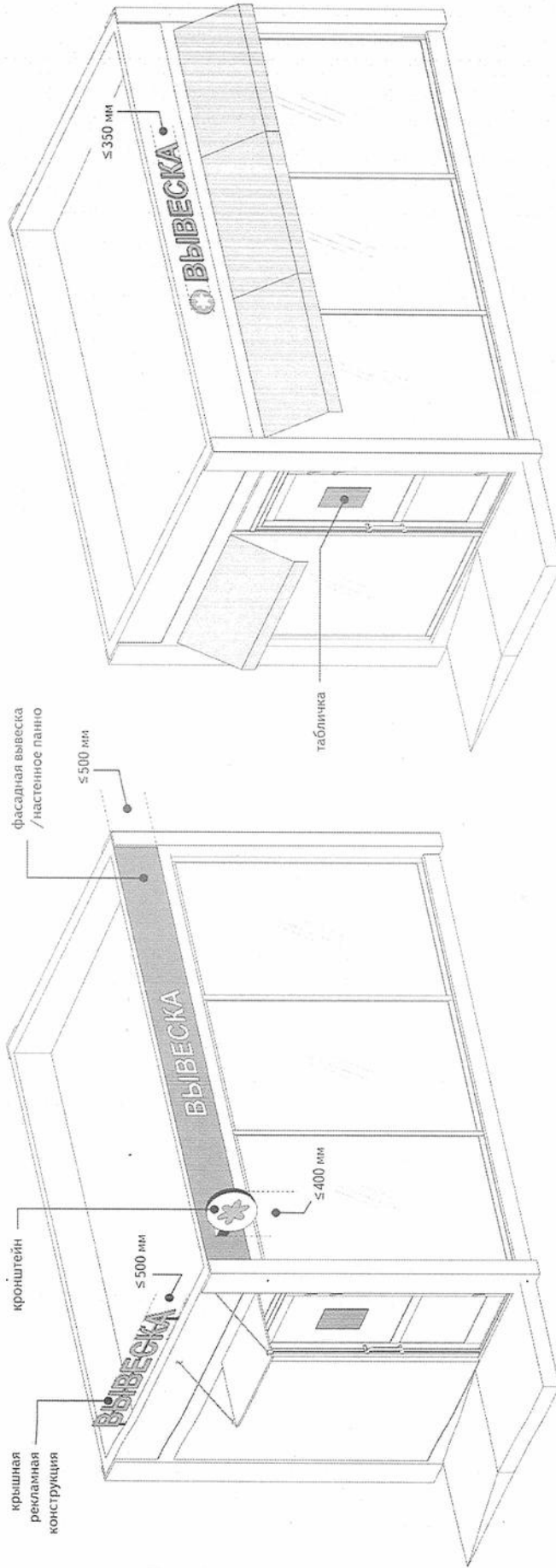

ФАСАДНЫЕ ВЫВЕСКИ / НАСТЕННЫЕ ПАННО	КРЫШНЫЕ КОНСТРУКЦИИ	КРОНШТЕЙНЫ	ТАБЛИЧКИ
<p>без подложки</p> <p>≤ 350 мм</p>	<p>на подложке</p> <p>≤ 500 мм</p>	<p>прямоугольный короб</p> <p>≤ 500 мм</p>	<p>табличка</p> <p>H ≤ 400 мм L ≤ 300 мм</p>
<p>на подложке</p> <p>≤ 500 мм</p>	<p>табличка</p> <p>≤ 500 мм</p>	<p>табличка</p> <p>H ≤ 400 мм L ≤ 400 мм</p>	<p>табличка</p> <p>H ≤ 400 мм L ≤ 300 мм</p>

Рисунок 51